



Belokranjska cesta 24 a
p.p. 128
8340 Črnomelj
☎ 07 30 61 660
☎ 07 30 61 665
www.komunala-crnatelj.si

OBRAZEC 1

VLOGA ZA IZDAJO SOGLASJA ZA PRIKLJUČITEV NA JAVNI VODOVOD

Podatki o vlagatelju

1. Ime in priimek.....
2. Naslov prebivališča.....
3. Pošta
4. Telefon
5. Lokacija-kraj kjer se nahaja objekt za priključitev na vodovod.....
6. Namen objekta (ustrezno obkroži): Stanovanjska hiša, gospodarsko poslopje, vikend, zidanica, poslovni objekt, samostojna pipa, drugo
.....
7. Parcelna št. na kateri stoji objekt.....
8. Katastrska občina

Datum vloge:..... Podpis vlagatelja:.....

Priloge:

Uporabnik predloži k vlogi za pridobitev soglasja za priključitev na javni vodovod naslednjo dokumentacijo glede na vrsto priključka:

1. K vlogi za pridobitev soglasja za priključitev novih objektov:

- pravnomočno gradbeno dovoljenje oziroma dokaz o pravici graditi v skladu s predpisi, ki urejajo graditev objektov in urejanje prostora,
- katastrski načrt (načrt parcele),
- situacijo z vrisanim objektom v merilu 1:1000 ali 1:500,
- načrt strojne (vodovodne) napeljave, s projektom za priključitev na javni vodovod,
- soglasje lastnika za prekop cestišča oziroma javnih površin,
- služnostna pogodba upravljavca z lastniki parcel preko katerih bo potekal vodovodni priključek;

2. K vlogi za pridobitev soglasja za priključitev nepriključenih obstoječih objektov:

- pravnomočno gradbeno dovoljenje oziroma dokaz o pravici graditi v skladu s predpisi, ki urejajo graditev objektov in urejanje prostora, oziroma dokaz o legalnosti gradnje (objekt zgrajen pred letom 1967),
- katastrski načrt (načrt parcele),
- mapno kopijo,
- soglasje lastnika za prekop cestišča oziroma javnih površin,
- služnostna pogodba upravljavca z lastniki parcel preko katerih bo potekal vodovodni priključek;

3. K vlogi za izdajo soglasja za začasni priključek:

- mapno kopijo,
- odločbo upravnega organa o začasnem objektu, ali GD za objekt, ki se gradi,
- opis predvidene porabe vode,
- soglasja lastnikov ali uporabnikov parcel, po katerih bo potekal priključek,
- oziroma ustrezní pravni akt, ki nadomesti soglasje lastnika,
- predviden datum odstranitve priključka;

4. K vlogi za izdajo soglasja za priključitev za ostale potrebe:

- opis predvidene porabe vode,
- katastrski načrt (načrt parcele),
- služnostna pogodba upravljavca z lastniki parcel preko katerih bo potekal vodovodni priključek.

ARMIRANO BETONSKI VODOMERNI JAŠEK—

1 vodomer

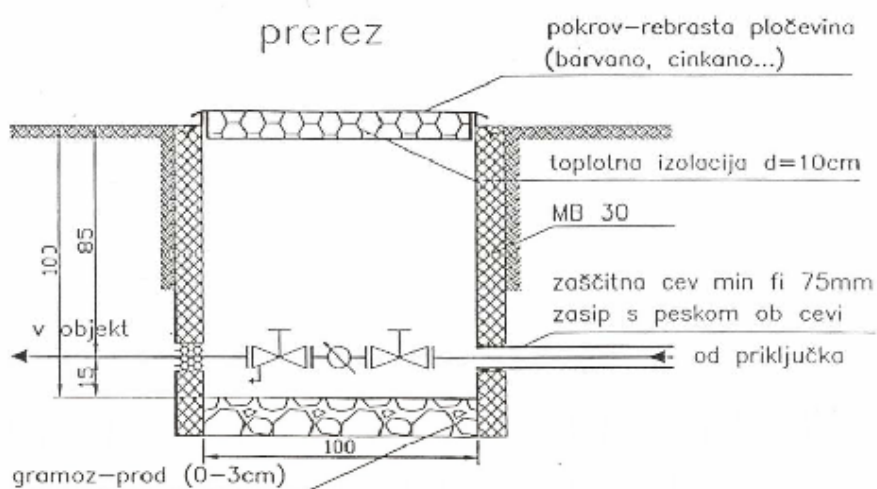

tloris 1

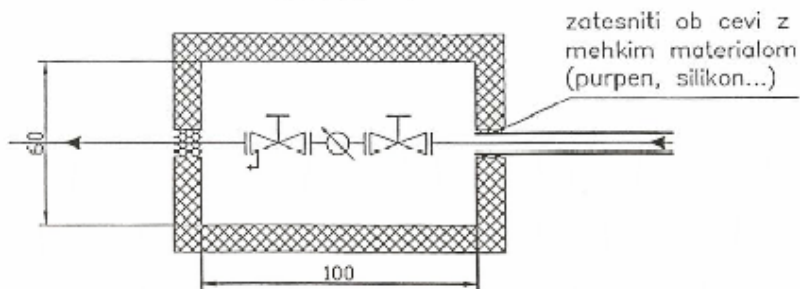

tloris 2

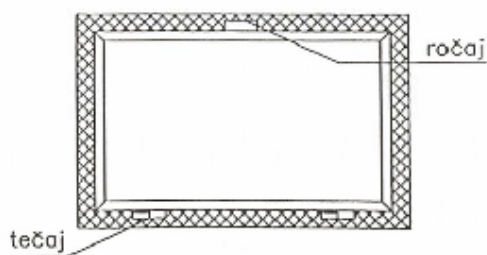

M 1:20

PVC VODOMERNI JAŠEK

Vgradnja v zelenico

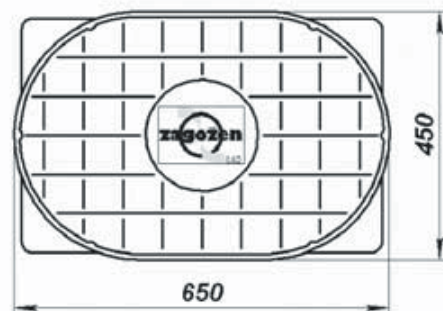
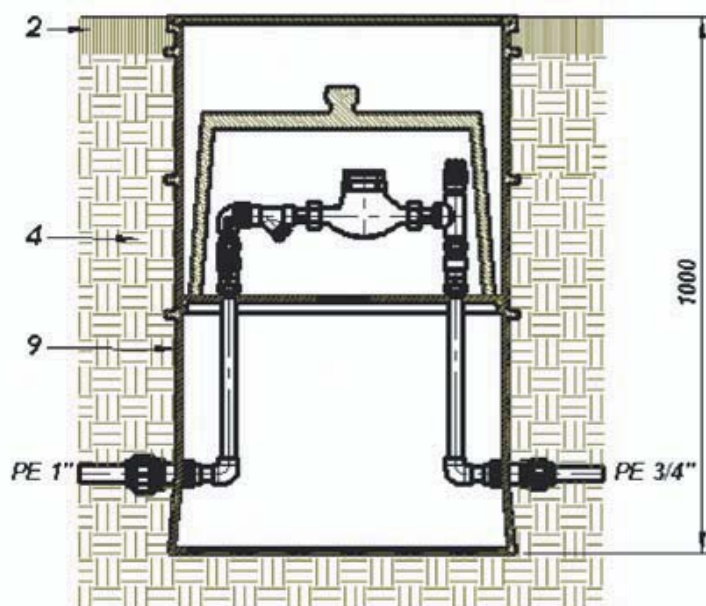

Vgradnja v povozno površino

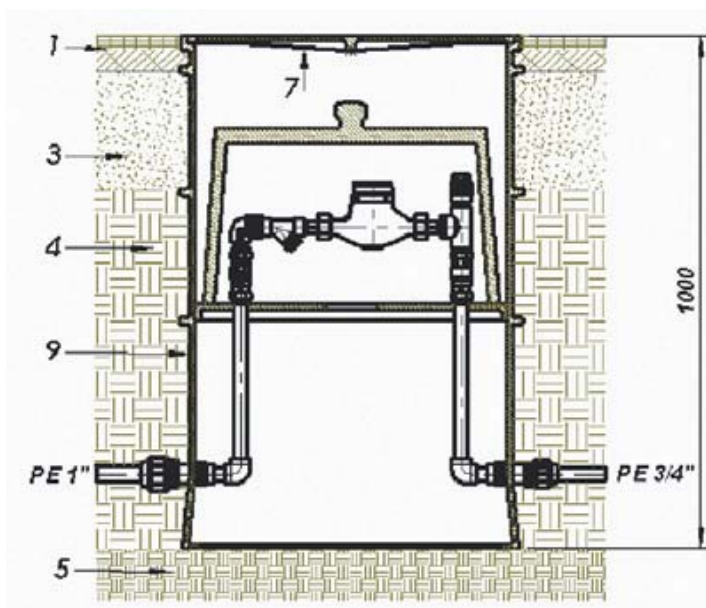

LEGENDA: 1. Tlakovci ali asfaltna plast 2. Zelenica 3. Utrjen podložni gramozni tampon 4. Utrjena zemlja 5. Utrjena podlaga (zbitost min. 92% st. Proctorja) 6. PE pokrov 7. LTŽ pokrov nosilnosti 1,5T 8. Telo vodomernega termo-jaška.